

# MANUAL DE OPERAÇÃO BÁSICA

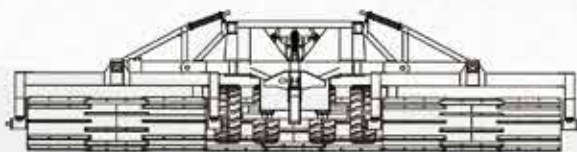

## ROLO FACA DEMOLIDOR

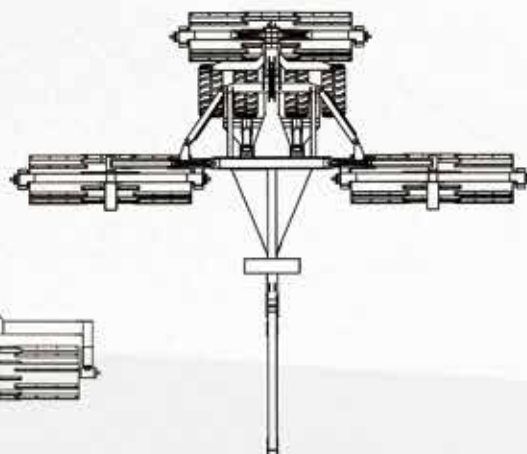
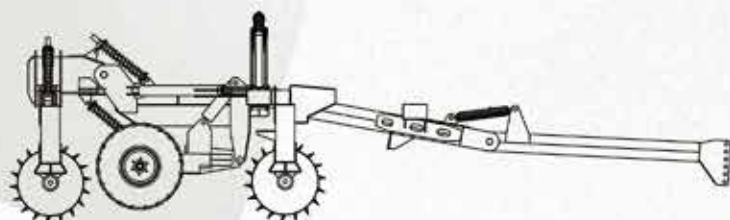

**ESTE É O MANUAL DE OPERAÇÃO DO ROLO FACA DEMOLIDOR. ESTE MANUAL FOI DESENVOLVIDO CUIDADOSAMENTE PARA ATENDER SUAS NECESSIDADES, NELE MOSTRAREMOS COMO CUIDAR E PROLONGAR A VIDA UTIL DE SEU ROLO FACA, SIGA AS INSTRUÇÕES DAS PAGINAS SEGUINTE E EVITE FUTURAS DORES DE CABEÇA**

---

# **ROLO FACA DEMOLIDOR**

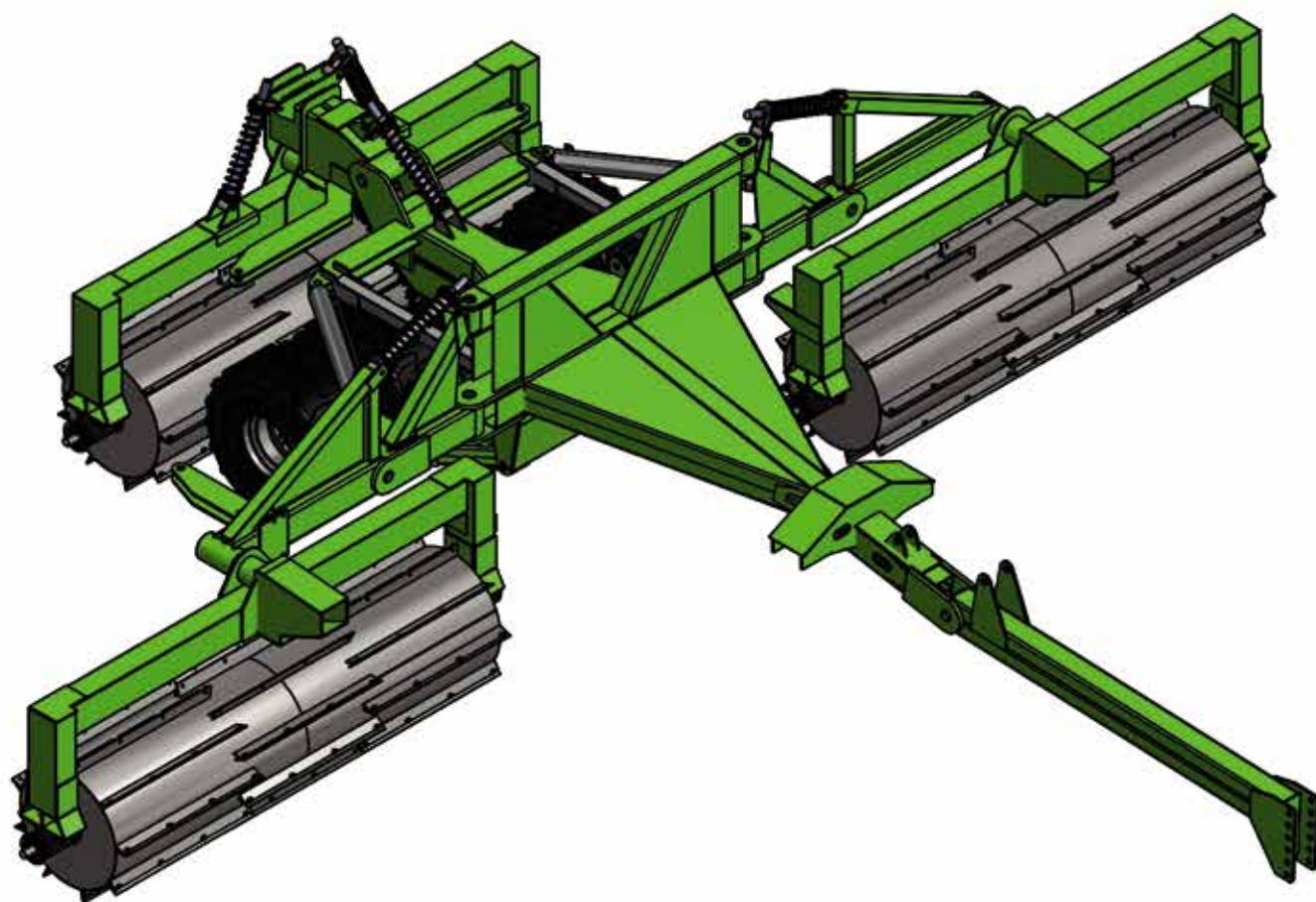

**PARA MAIORES INFORMAÇÕES LIGUE PARA A FÁBRICA  
SERÁ UM PRAZER ATENDE-LOS!**

---



# POSIÇÃO DO ROLO

## CORRETO

POSIÇÃO ADEQUADA DE TRABALHO, AMBOS AMORTECEDORES EXERCEM SUA FUNÇÃO SEM EFETUAR BATENTE AO LONGO DO USO, ASSIM NÃO CAUSANDO DANOS A MÁQUINA.



## ERRADO!

EVITE SOBRECARGA NO ROLO TRASEIRO PELO EFEITO PENDULO, O SOBREPESO NO ROLO TRASEIRO CAUSA DANOS NO EQUIPAMENTO DEVIDO AOS AMORTECEDORES JÁ ESTAREM EM POSIÇÃO DE BATENTE, CAUSANDO ASSIM DESGASTE PREMATURO E POSSÍVEIS DANOS AOS MESMOS, E AO CHASSI.

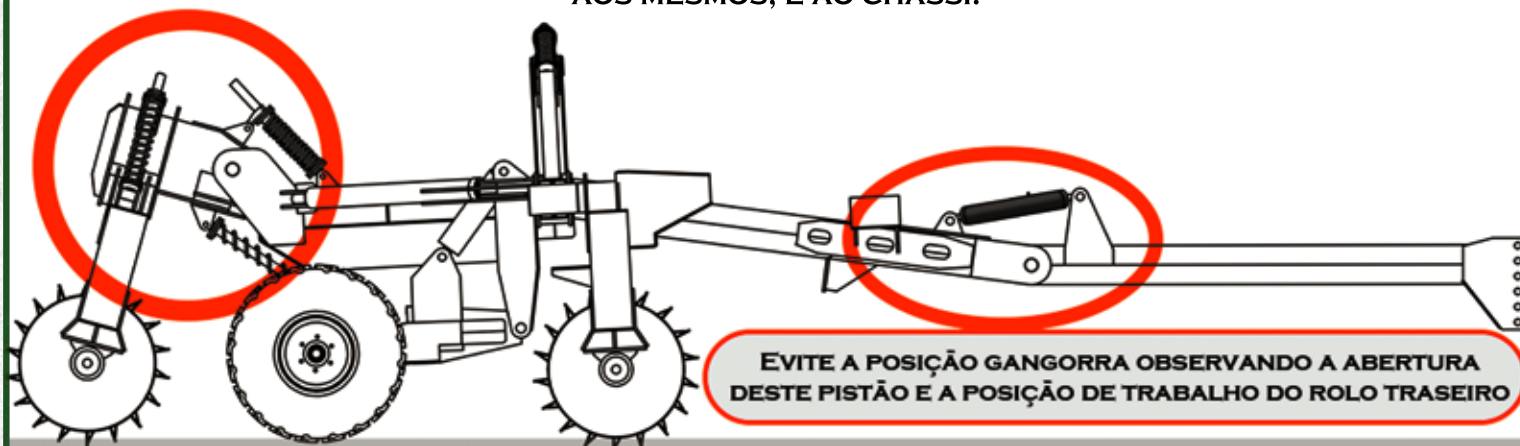

**CADA ROLO É DIVIDIDO  
EM DOIS, PROCEDER O  
LASTRAMENTO EM  
AMBOS OS LADOS.**

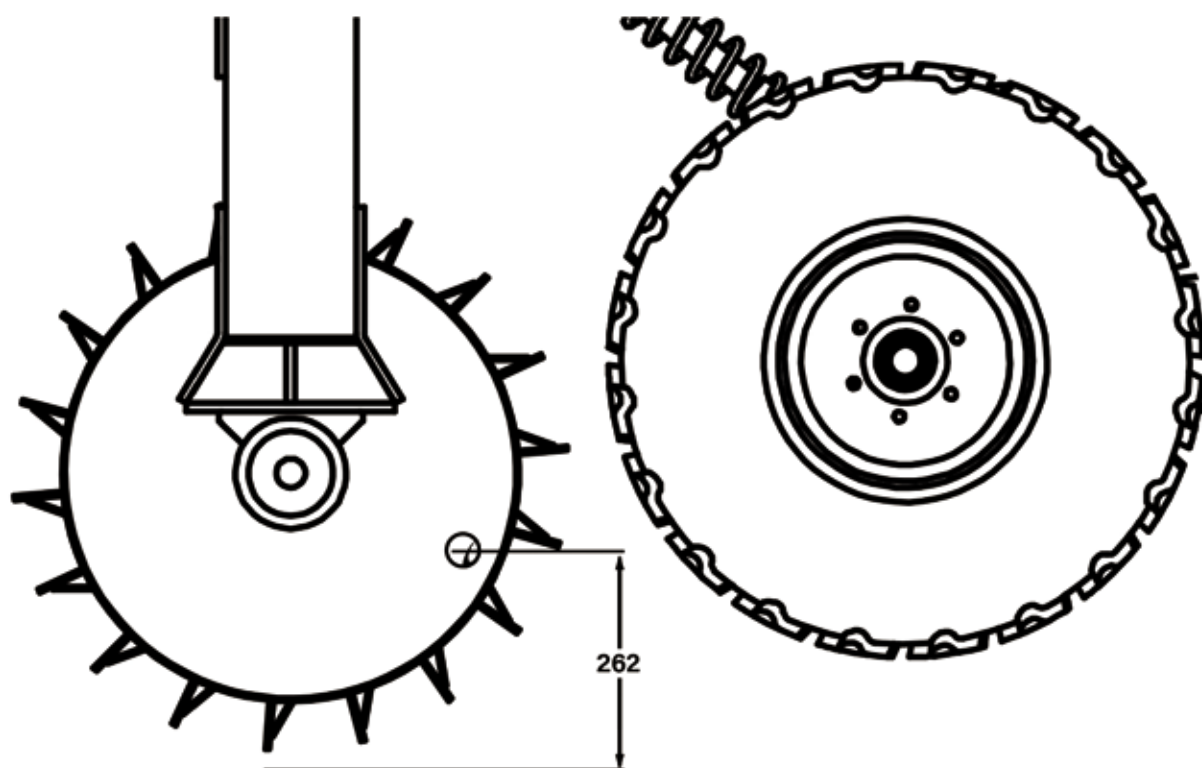

**Posição correta do  
tampão para chegar  
a porcentagem de  
30% de água, manter  
262 mm do chão.**

**Confira a posição do bujão antes de iniciar a colocação de água no rolo.**

**Posição do tampão para lastramento  
30% de água conforme o indicado  
pela fabrica.**

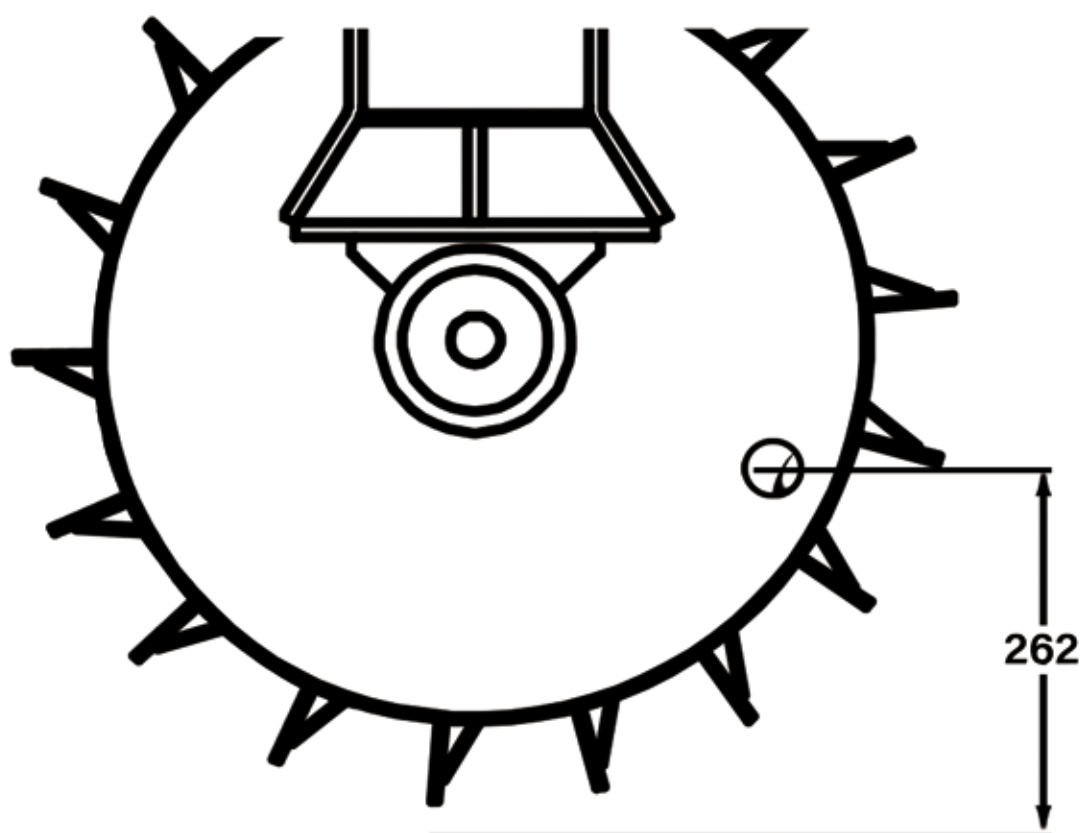

**Equipamento NÃO SUPORTA  
lastramento MAIOR que 30%**

**Conforme visto  
no desenho!**



# CUIDADOS

**NÃO EFETUAR MANOBRA COM O  
ROLO EM CORTE (AO CHÃO)**

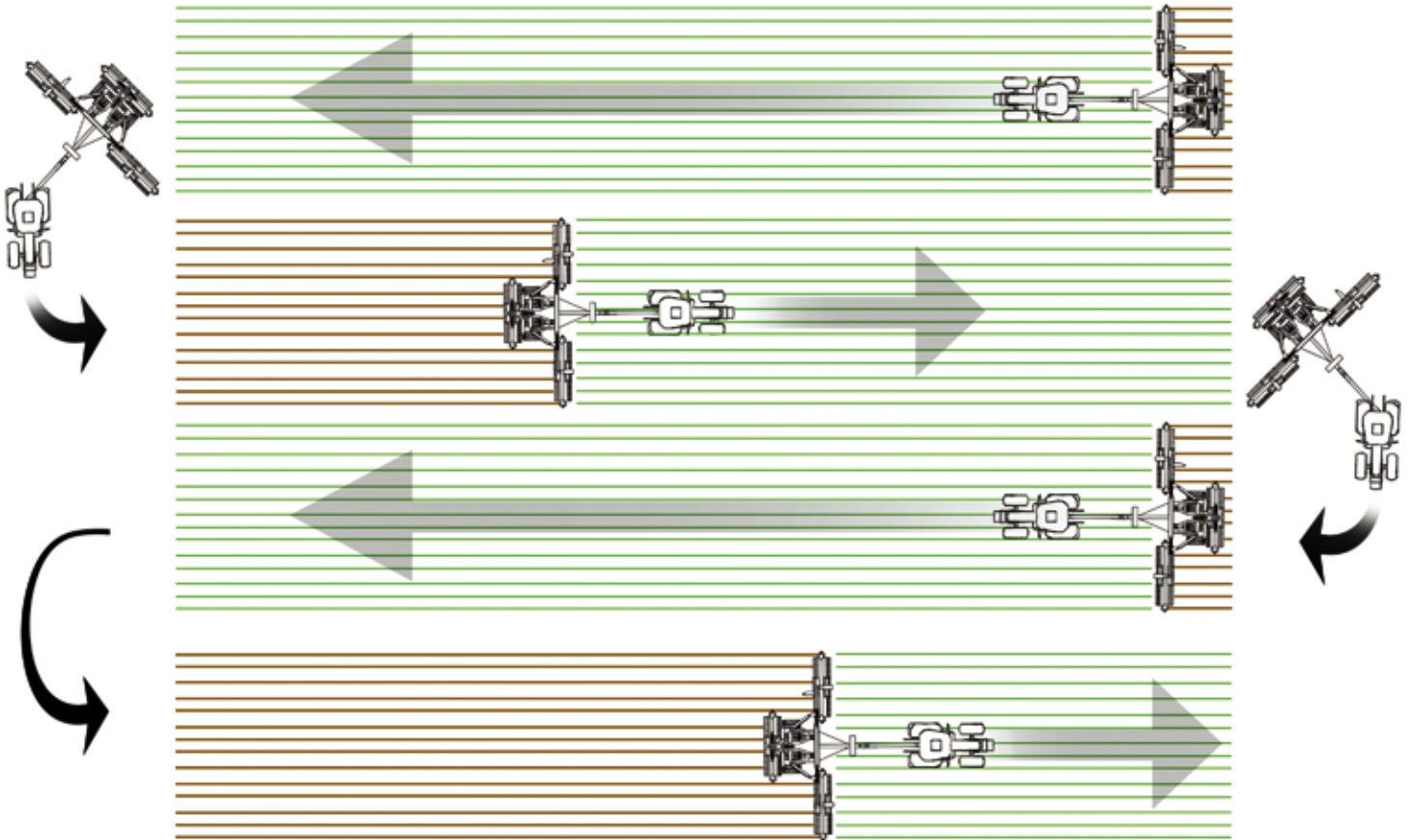

**MANTENHA AS ARTICULAÇÕES ENGRAXADAS  
E APERTADAS, REPRE O EQUIPAMENTO A  
CADA 7 DIAS DE TRABALHO.**

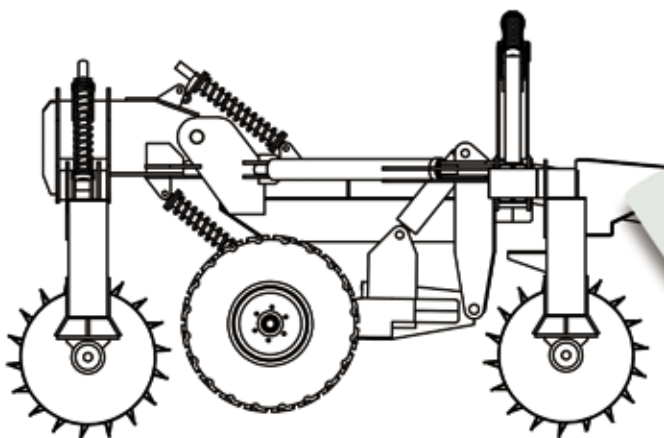

# ATENÇÃO! SUSPENDER O ROLO APÓS O FINAL DA LINHA!

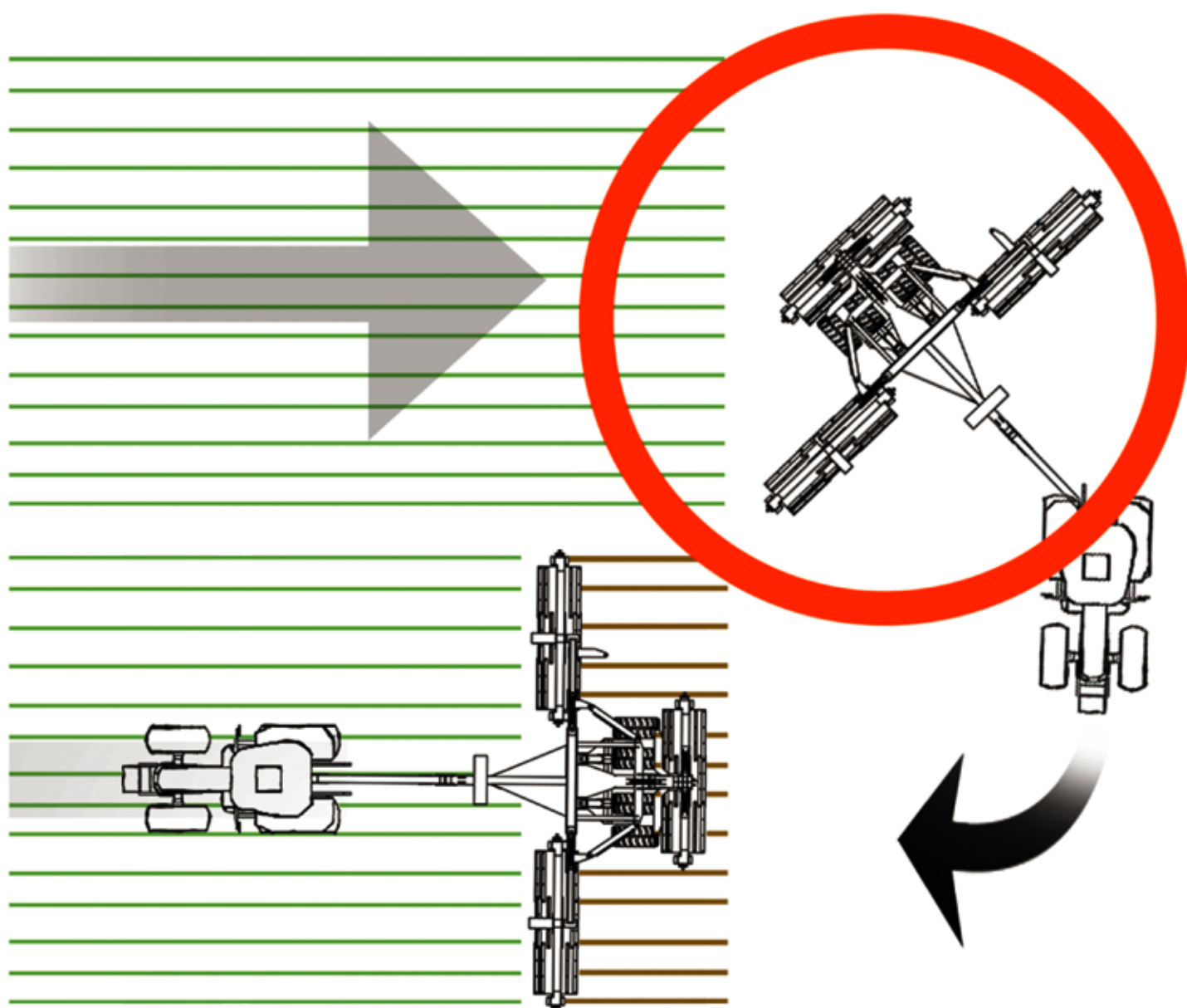

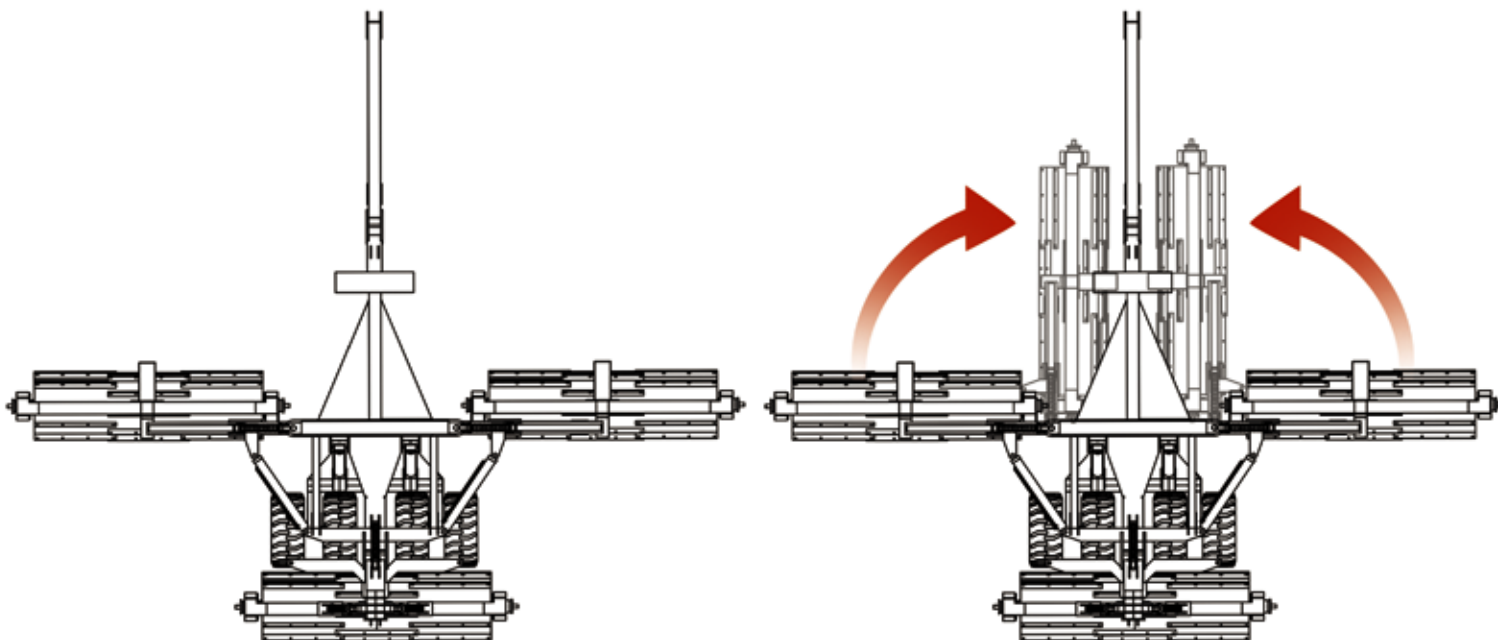

**PARA TRANCAR O ROLO FAÇA O GIRO DOS ROLOS ATÉ ENGANCHAR A UNHA DE TRAVAMENTO NO BERÇO.**

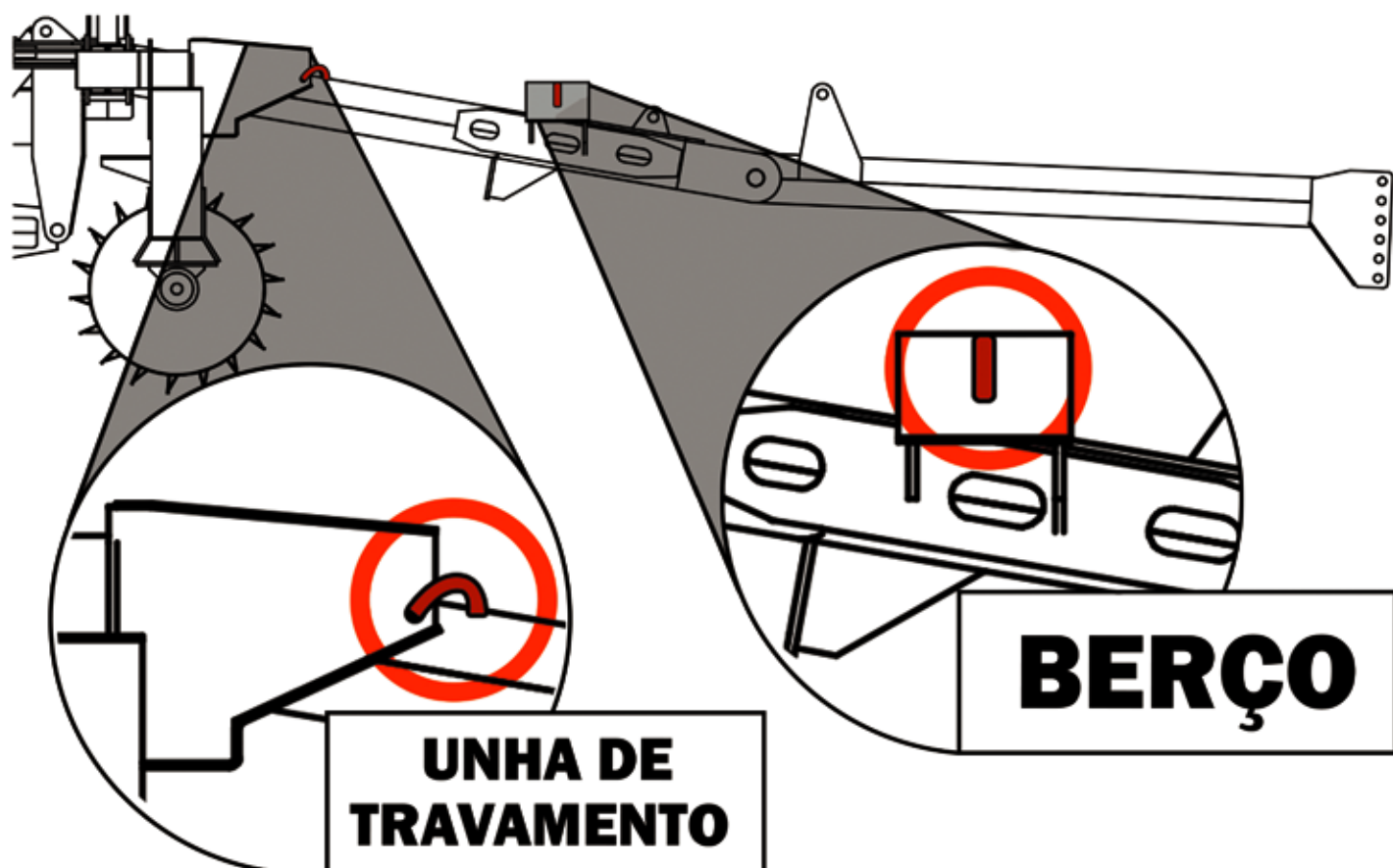



**PARA A ABERTURA DO ROLO, INICIE A BAIXA DO BERÇO PELO PISTÃO DIANTEIRO, AO VERIFICAR QUE AS UNHAS DESENCAIXARAM DE SEU ENGATE, INICIE A ABERTURA DOS BRAÇOS PELOS PISTÕES LATERAIS.**

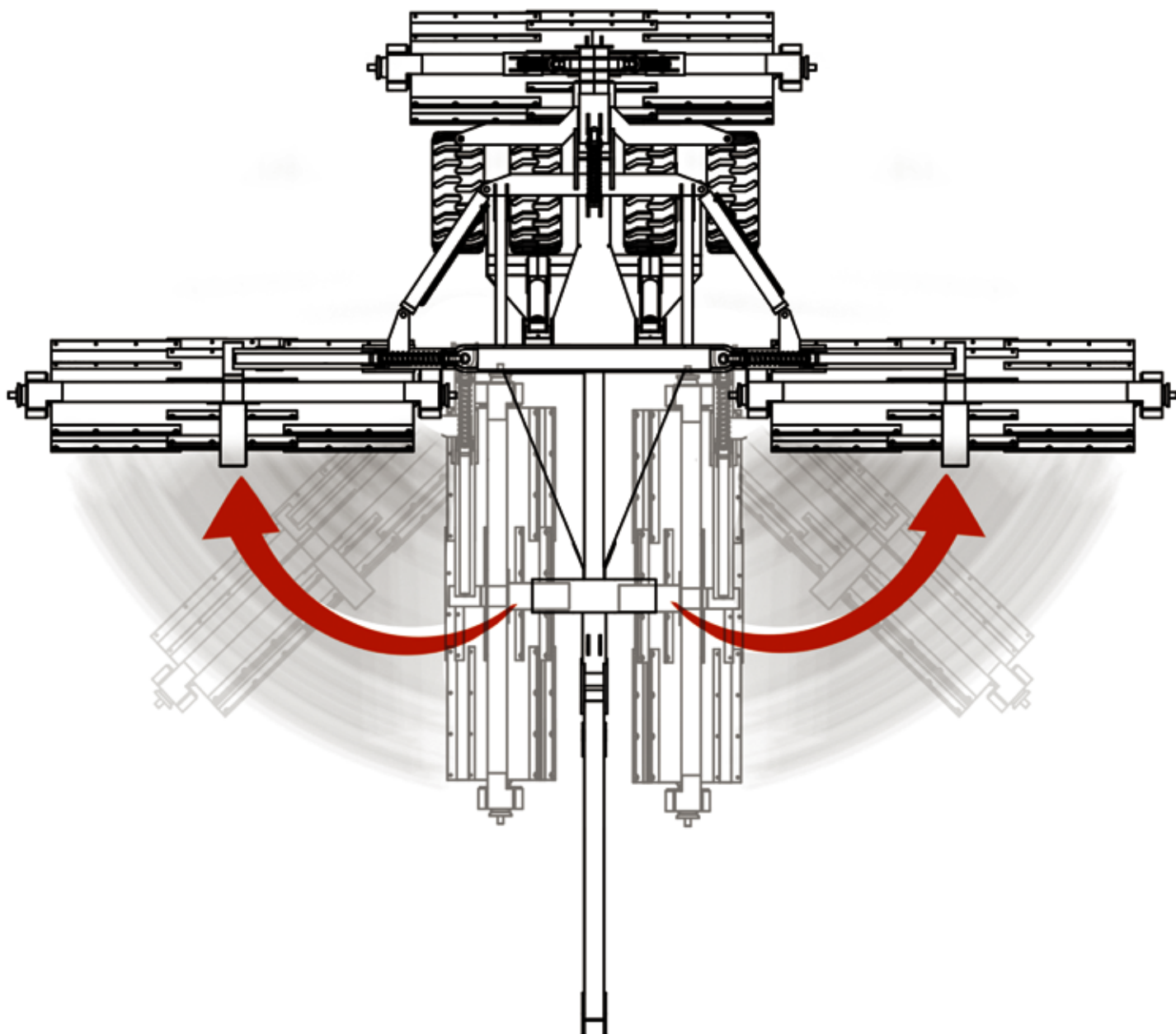

**ASSIM QUE INICIAR A ABERTURA SUSPENDA O ROLO PELO PISTÃO TRASEIRO E DIANTEIRO, O QUE FACILITARÁ A ABERTURA DOS BRAÇOS.**

# VELOCIDADE DA MÁQUINA

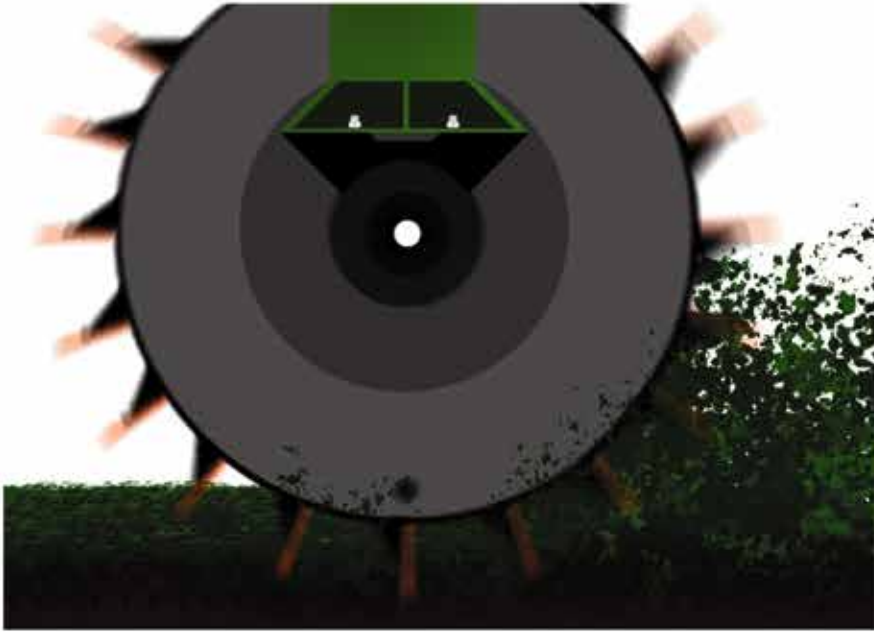

**VELOCIDADE  
MÁXIMA  
DE TRABALHO  
12KM/H**



**VELOCIDADE MÁXIMA  
DE DESLOCAMENTO  
8KM/H**

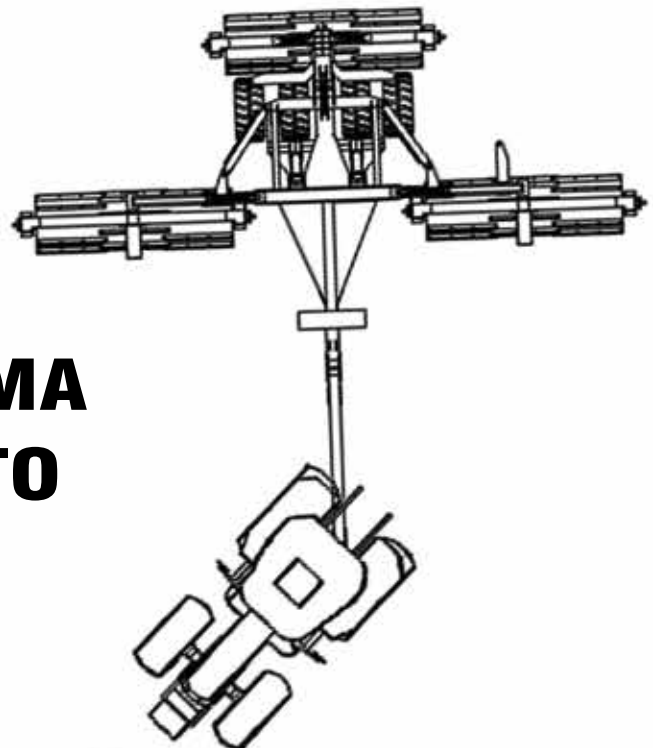

# RESTRIÇÕES

---

**PROIBIDO FAZER CURVA COM  
A MÁQUINA EM TRABALHO DE CORTE!**

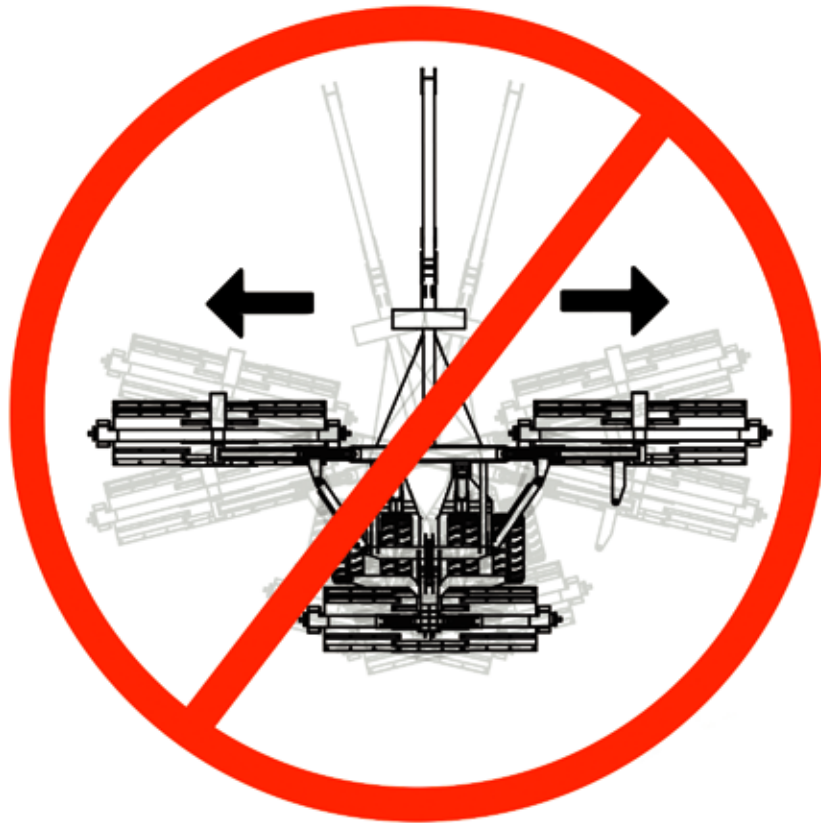

**EQUIPAMENTO NÃO RECOMENDADO  
PARA REGIÕES COM PEDRA**





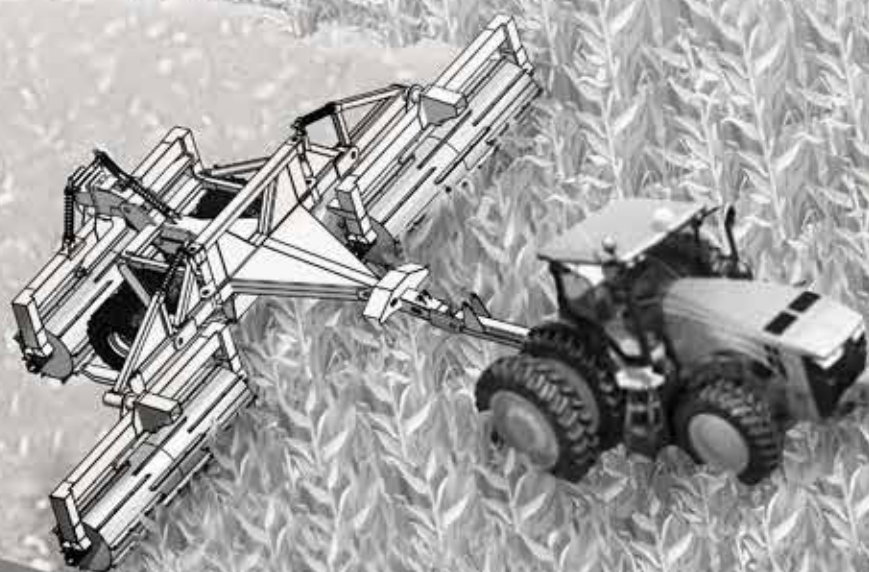

[WWW.KINGIMPLEMENTOS.COM.BR](http://WWW.KINGIMPLEMENTOS.COM.BR)

**ENTRE EM CONTATO COM O REPRESENTANTE DE SUA REGIÃO**

Acesse o nosso site e entre em contato com o representante responsável  
pela sua região e veja o nosso catálogo de preços

 (51)34215474

 kingimplementos

 king implementos

 king Implementos Agrícolas